

Coude plus casse

MISE EN SITUATION

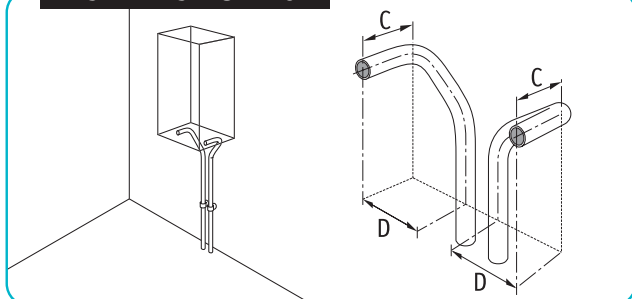

OUTILLAGE

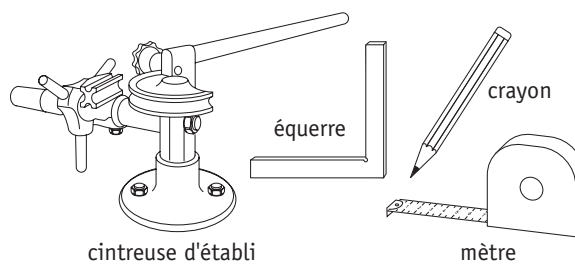

Le coude plus casse est réalisé lorsque le déport **D** ne permet pas l'enchaînement de deux coudes à 90°

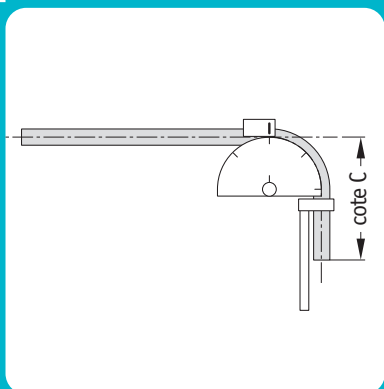

- 1 Tracer la cote **C** sur le tube.
- 2 Cintrer à 90° (voir fiche n°4).

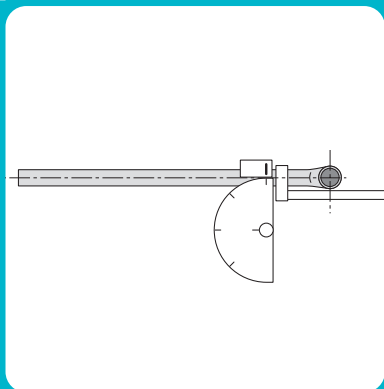

- 3 Positionner le tube en mettant le coude à 90° au plus près, côté crochet de la cintreuse.

Utiliser un gabarit (ex: baguette de soudure) pour positionner correctement le sens du casse (coude vers le haut ou vers le bas).

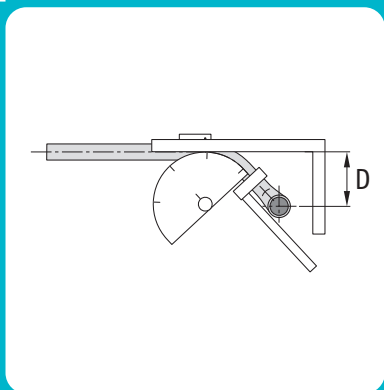

- 4 Cintrer jusqu'à l'obtention du déport **D**.

Utiliser une équerre pour faciliter la prise de mesure.

